



# CARROS DE GARRAS PARA TRONCOS CHARIOT A GRUMES – LOG CARRIAGE



MOD.  
**TUKA**



DISTRIBUIDOR:

# **TAYME, S.A.**

TECNICA ASERRADEROS Y MAQUINARIA EMBALAJE, S.A.

Uritiasolo, s/n  
Teléfono 34 (9)45 13 92 43  
Fax 34 (9)45 13 88 51  
01006 VITORIA-GASTEIZ  
(SPAIN)

## OPCIONAL

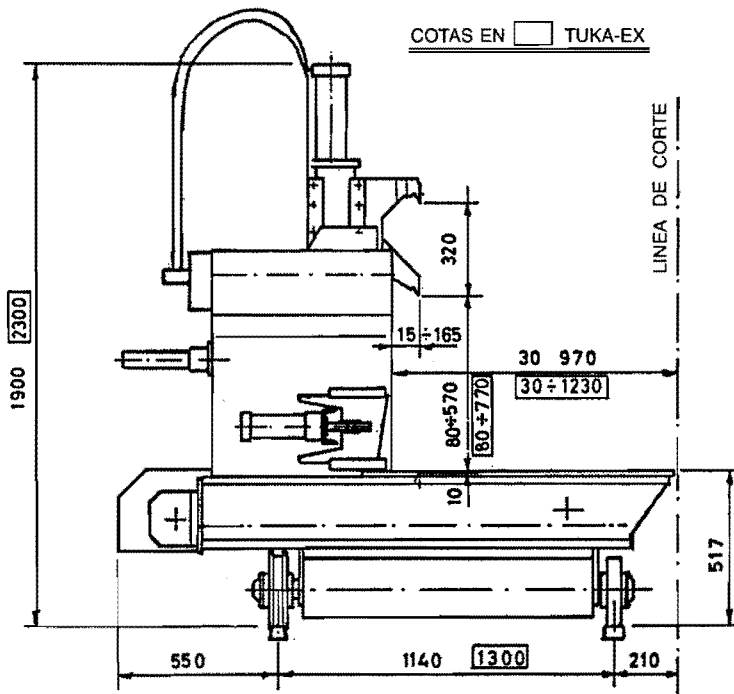

Doble presión de pinchado.  
 Brazo placador de costeros.  
 Volteador de cadena incorporado.  
 Doble velocidad de garras.  
 Sistema de división analógico.  
 Versión hidráulico.

*Double pression de griffage.  
 Bras de relevage des produits.  
 Tourne-bille incorporé.  
 Double vitesse mouvement consoles.  
 Systeme de division analogique.  
 Version hydraulique.*

*Dual pressure clamping dogs.  
 Lifting arm.  
 Log-turners.  
 Two speeds division.  
 Analogue division system.  
 Hydraulic carriage.*

### CARACTERISTICAS TECNICAS

### CARACTERISTIQUES TECHNIQUES

### SPECIFICATIONS

Desplazamiento independiente de garras .....	<i>Déplacement indépendant de grilles .....</i>	<i>Movement independent of dogs .....</i>	15 - 165 mm.
Diámetro de las ruedas .....	<i>Diametre des galets .....</i>	<i>Diameter of the wheels .....</i>	230 mm.
Número de ejes por torre .....	<i>Nombre d'essieu par glisieres .....</i>	<i>Number of axles a slide .....</i>	1
Arrastre de torre por cadena de peso .....	<i>Entraînement consoles par chaînés au pas de .....</i>	<i>Movement of consoles through with pitch of tooth .....</i>	31'75 mm.
Diámetro de la barra cromada de deslizamiento .....	<i>Diametre des barre-glisieres .....</i>	<i>Diameter of the slide-guides .....</i>	100-110 mm.
Garras neumáticas monopresión .....	<i>Griffes pneumatiques mono-pression .....</i>	<i>Pneumatic clamping dogs pressure .....</i>	
Brazo expulsor neumático .....	<i>Dossières pneumatiques télé-commandées .....</i>	<i>Pneumatic backing with remote control .....</i>	
Blocaje inferior por cremallera .....	<i>Blocage griffe du bas par crantage .....</i>	<i>Locking of the under clamping dog .....</i>	
División electrónica digital .....	<i>División électronique digital .....</i>	<i>Electronic division .....</i>	
Cableado de alimentación carro .....	<i>Alimentation électronique du chariot des mesures .....</i>		
Pupitre de mando a distancia .....	<i>Pupitre de commande pour scieur debout .....</i>	<i>Remote central control desk for standig operator .....</i>	
Número de garras .....	<i>Nombre des consoles .....</i>	<i>Number of knees .....</i>	2 - 3 - 4
Mod. NEU-TUKA para troncos de peso .....	<i>Mod. NEU-TUKA pour grumes de .....</i>	<i>Mod. NEU-TUKA weight of the log .....</i>	3 - 4 - 4,5 Tm.
Mod. TUKA-EX para troncos de peso .....	<i>Mod. TUKA-EX pour grumes de .....</i>	<i>Mod. TUKA EX weight of the log .....</i>	4,5- 5,5- 6 Tm.
Mts. de carriles .....	<i>Mts. de rails .....</i>	<i>Mts. of rails .....</i>	9 - 12 - 15